

# Yealink



<http://support.yealink.com/>

Mega

Tel

## SIP-T31 & T31P & T31G Osnovni IP Telefon

Kratka uporabniška navodila



Velja za programsko različico 124.85.0.1 ali mlajšo.

## Vsebina Paketa

V paketu se nahajajo spodaj našteje stvari. Če katera od stvari manjka, kontaktirajte vašega prodajalca.

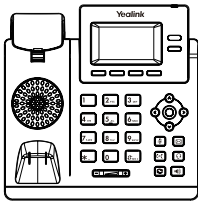

IP Telefon



Slušalka

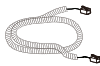

Vrvica za slušalko



Kratka navodila



Mrežni kabel

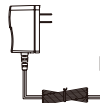

Adapter

(T31P/T31G:Neobvezno)



Stojalo

💡 Priporočamo uporabo dodatkov dobavljenih s strani Yealinka. Uporaba dodatkov drugih proizvajalcev lahko privede do poškodb naprave ali omejeno delovanje.

## Sestavljanje telefona

### 1. Pritrdite stojalo:

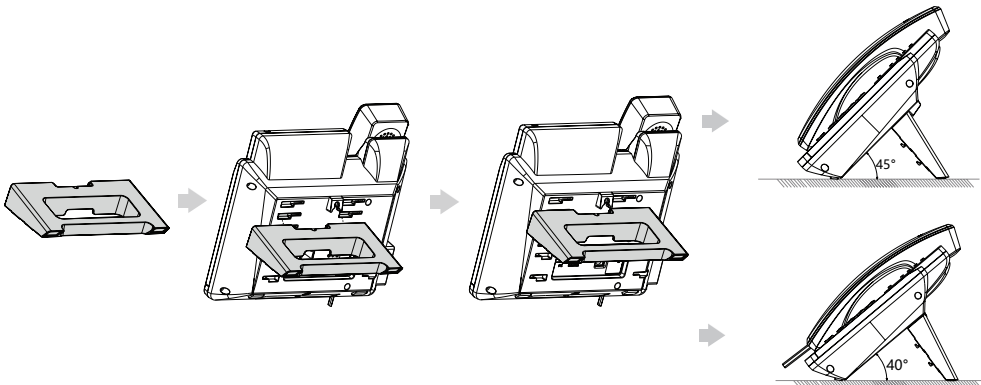

💡 Telefon se lahko pritrdi tudi na zid.

## 2. Priklučitev slušalke in naglavnih slušalk:

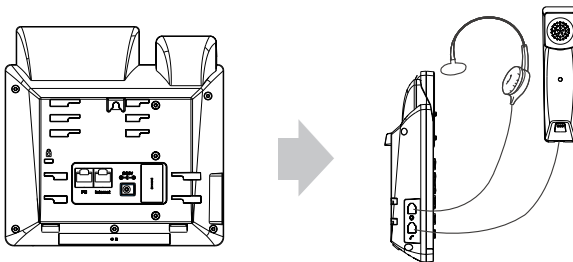

## 3. Priklučite mrežni in napajalni kabel:

Na voljo sta dva načina priklopa omrežja in napajanja. Vaš administrator sistema vam bo svetoval, kater način bo primernejši.

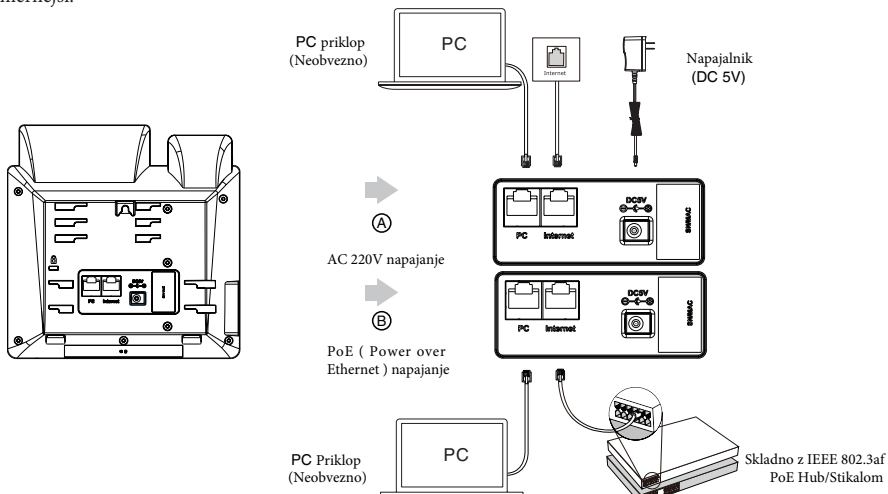

💡 telefon je treba uporabljati le z originalnim napajalnikom Yealink (5V/600mA). Uporaba napajalnikov drugih proizvajalcev lahko poškoduje telefon. Vkolikor imate PC priključen na Yealink telefon, priporočamo uporabo mrežnega kabla, dobavljenega s strani Yealinka.

Če je telefon priključen na PoE stikalo/HUB, napajalnika ni potrebno priključiti. Preverite skladnost PoE stikala/HUBa z Yealink telefonom.

## Začetek

Po priključitvi v omrežje ter napajanja, telefon avtomatsko prične z zagonom. Po uspešnem zagonu je telefon pripravljen za uporabo. Telefon lahko nastavite preko vmesnika na telefonu ali preko spletnega vmesnika.

Welcome  
Initializing... Please wait

# Nastavitve telefona

## Nastavitve preko spletnega vmesnika

### Dostop do spletnega vmesnika:

1. Pritisni  (**OK** tipka) ko je telefon izven menija, da se izpiše IP naslov.
2. Na računalniku odprite spletni brskalnik in vpišite IP naslov telefona (na primer: "http://192.168.0.10" ali "192.168.0.10") in pritisnite **Enter**.
3. Vnesite uporabniško ime (privzeto: **admin**) in geslo (privzeto: **admin**) v prijavno stran in pritisnite **Login**.

### Mrežne nastavitve: Kliknite **Network->Basic->IPv4 Config**

Mrežne nastavitve lahko nastavite na sledeče načine:

**DHCP:** Privzeto, telefon se poskuša povezati z DHCP strežnikom v vašem omrežju za pridobitev veljavnih IP nastavitvev, kot so IP naslov, maska podmrežja, privzeti prehod in DNS strežnik.

**Statični IP naslov:** Če se telefon ne more povezati z DHCP strežnikom, je potrebno IP naslov, masko podmrežja, privzeti prehod in DNS strežnik nastaviti ročno.

 Telefon podpira tudi IPV6 omrežje, a je privzeto izključen.

Napačne nastavitve omrežja lahko privedejo do nedostopnosti telefona in imajo vpliv na delovanje omrežja. Za več informacij se obrnite na svojega skrbnika.

### Nastavitve računa: Kliknite na **Account->Register**

#### Parametri računa:

Register Status:	Prikazuje status registracije izbranega računa.
Line Active:	Izberite <b>Enabled/Disabled</b> za vklop/izklop izbranega računa.
Label:	Izbran račun je prikazan na LCD zaslonu.
Display Name:	Prikazuje ID klicatelja ob odhodnih klicih.
User Name:	Dodeljen s strani ponudnika storitev za registracijo (obvezno polje).
Register Name:	Dodeljen s strani ponudnika storitev za registracijo (obvezno polje).
Password:	Dodeljen s strani ponudnika storitev za registracijo (obvezno polje).
Server Host:	Dodeljen s strani ponudnika storitev za registracijo (obvezno polje).

#### Status ikone za registracijo na LCD prikazovalniku:



Registriran



Registracija



Registracija ni uspeša

 V primeru neuspešne registracije se obrnite na vašega skrbnika.

## Nastavitve preko vmesnika na telefonu

### Mrežne nastavitve:

Pritisnite hitro tipko **Meni**, izberite **Nastavitve->Napredne nastavitve** (privzeto geslo: **admin**)->**Omrežje->WAN Port->IPv4** za nastavitve mreže.

### Nastavitve računa:

Pritisnite hitro tipko **Meni**, izberite **Nastavitve->Napredne nastavitve** (privzeto geslo: **admin**)->**Računi** za nastavitve računa.

 Za več informacij o nastavitvah računa, preberite **Nastavitve preko spletnega vmesnika** zgoraj.

## Klicanje

### Z uporabo slušalke:

1. Dvignite slušalko.
2. Vnesite številko in pritisnite **Klič** hitro tipko.

### Z uporabo zvočnika:

1. Pri odloženi slušalki, pritisnite .
2. Vnesite številko in pritisnite **Klič** hitro tipko.

### Z uporabo naglavnih slušalk:

1. Za aktiviranje naglavnih slušalk, pritisnite .
2. Vnesite številko in pritisnite **Klič** hitro tipko.

## Javljanje na klic

### Z uporabo slušalke:

Dvignite slušalko.

### Z uporabo zvočnika:

Pritisni .

### Z uporabo naglavnih slušalk:

Pritisni .

 Klic lahko zavrnete s pritiskom hitre tipke **Zavrni**.

## Zaključek klica

### Z uporabo slušalke:

Odložite slušalko na vilice ali pritisnite **končaj klic**.

### Z uporabo zvočnika:

Pritisni  ali pritisnite **končaj klic**.



### Z uporabo naglavnih slušalk:

Pritisnite hitro tipko **končaj klic**.

## Ponovno klicanje

- Pritisni  za pregled klicanih števil, izberite željeno številko in pritisnite  ali hitro tipko **Klič**.
- Pritisni  dvakrat za ponovno klicanje zadnje klicane številke.

## Nemo

- Pritisni  za izklop mikrofona med klicem.
- Pritisni  ponovno za vklop mikrofona.

## Klic na čakanju

### Za postavitev klica na čakanje:



Pritisni **Zadrž** hitro tipko, za postavitev klica na čakanje. Za nadaljevanje klica, sta dve možnosti:

- Če je na čakanju le en klic, pritisnite hitro tipko **Nadaljuj**.
- Če je na čakanju več klicev, najprej izberite željen klic, nato pritisnite hitro tipko **Nadaljuj**.



## Prevezava klica

Klic lahko preusmerite na naslne načine:



### Slepa prevezava

1. Pritisni  ali tipko **Prenos** med klicem.
2. Vnesite številko, kamor bi radi prevezali klic.
3. Pritisni  ali **SPrenos** hitro tipko.

### Pol-slepa prevezava

1. Pritisni  ali tipko **Prenos** med klicem.
2. Vnesite številko, kamor bi radi prevezali klic, in pritisnite tipko **klič**.
3. Pritisni  ali **Prenos** hitro tipko, ko zaslišite ton zvonjenja.

### Prevezava z najavo

1. Pritisni  ali tipko **Prenos** med klicem.
2. Vnesite številko, kamor bi radi prevezali klic in pritisnite hitro tipko **Klič**.
3. Pritisni  ali tipko **Prenos**, ko se naročnik oglasi.

## Preusmeritev klica

### Za vklop preusmeritve:

1. Pritisnite tipko **Meni** in izberite **Možnosti** -> **Preusmeritve klicev**.
2. Izberite željen tip preusmeritve.
3. Vnesite številko, kamor bi radi prevezali klice. **For No Answer Forward**, select the desired ring time to wait before forwarding from the **After Ring Time** field.
4. Press the **Save** soft key to accept the change.

## Konferenčni klic

1. Med klicem pritisnite **Konf** hitro tipko. Klic je sedaj na čakanju.
2. Vnesite številko naslednjega sogovornika in pritisnite **Klič** hitro tipko.
3. Ponovno pritisnite **Konf**, ko se naročnik oglasi. Konferenčni klic je sedaj vzpostavljen.
4. Pritisnite **Končaj klic**, če želite končati konferenco

 Konferenco lahko razdelite na dva samostojna klica s pritiskom tipke **Razdvoji**.



## Glasovno sporočilo

Indikacija glasovne pošte nakazuje, da imamo vsaj eno novo glasovno sporočilo. LED indikator počasi utripa rdeče.

### Za poslušanje glasovnih sporočil:

1. Pritisni  ali hitro tipko **Poveži**.
2. Sledite glasovnim sporočilom za poslušanje glasovne pošte.

## Zgodovina klicev

1. Pritisnite hitro tipko **Zgodovina**, nato pa s smernima tipkama  ali  izberete željeni vnos.
2. Ko izberete željen vnos, lahko storite naslednje:
  - Pritisnite tipko **Klič** za klicanje izbranega vnosa.
  - Pritisnite tipko **Briši** za izbris izbranega vnosa.

Če pritisnete hitro tipko **Možnosti**, lahko storite sledeče:



- Izberite **Podrobno**, za detaljni opis vnosa.
- Izberite **Dodaj med stike**, če želite vnos shraniti v imenik.
- Izberite **Dodaj na črno listo**, če želite blokirati vnos.
- Izberite **Briši vse**, če želite izbrisati vse vnose iz seznama.

## Imenik



### Dodajanje stika v imenik :

1. Pritisnite hitro tipko **Imenik** in izberite **Vsi stiki**.
2. Pritisnite tipko **Dodaj** za vnos novega stika.
3. V polje **Ime** vnesite unikatno ime in številke v pripadajoča polja.
4. Pritisnite tipko **Shrani** za shranitev sprememb.

### Urejanje stika:

1. Pritisnite hitro tipko **Imenik** in izberite **Vsi stiki**.
2. Pritisni  ali  za izbiro željenega stika, izberite **Možnosti** in nato **Podrobnosti**.
3. Uredite informacije o stiku.
4. Pritisnite tipko **Shrani** za shranitev sprememb.

### Brisanje stika iz imenika

1. Pritisnite hitro tipko **Imenik** in izberite **Vsi stiki**.
2. Pritisni  ali  za izbiro željenega stika, pritisnite tipko **Možnosti** in nato **Briši**.
3. Potrdite s tipko **OK**.

## Nastavitev glasnosti

Pritisni  za nastavitev glasnosti.

## Garancijska izjava velja za ozemlje RS

Pooblaščen serviser Sekortel d.o.o. (garant) vam kot kupcu daje garancijo za brezhibno tehnično delovanje in normalno rabo za obdobje 12-ih mesecev (garancijski rok).

Garant vam zagotavlja, da bo pokvarjeno blago popravil ali zamenjal z novim blagom iste vrste.

### Garancijski rok

Garancijski rok prične teči z izročitvijo izdelka končnemu uporabniku in traja 12 mesecev. Posrednik je dolžan ob dobavi blaga svojim uporabnikom potrditi garancijski list in vpisati serijsko številko blaga na garancijski list.

### Uveljavitev garancijskega zahtevka

Če želite uveljaviti zahtevek iz te garancije, prosimo dostavite izdelek na prodajno mesto, kjer ste izdelek kupili. Za uveljavitev zahtevka iz te garancije je potrebno posrednika obvestiti o domnevni napaki na izdelku in izdelek dostaviti v najkrajšem času, ko ste napako odkrili, vsekakor pa pred iztekom garancijskega roka.

Ob uveljavljanju zahtevka iz te garancije je potrebno predložiti: izdelek, potrjen garancijski list in original račun, iz katerega so jasno razvidni ime in naslov prodajalca, datum in kraj nakupa, ter tip in serijska številka izdelka.

Pri manjšem popravilu se garancijski rok podaljša za toliko, kolikor časa končni uporabnih ni mogel uporabljati blaga. Če je bila stvar zaradi nepravilnega delovanja zamenjana ali bistveno popravljena, začne garancijski rok teči znova od zamenjave oz. od vrnitve popravljene blaga. Če je bil zamenjan ali bistveno popavljen le kakšen del blaga, začne garancijski rok teči samo za ta del.

### Garancija ne velja:

- ko uporaba telefona ni v skladu z priloženimi navodili za uporabo
- pri mehanskih poškodbah (npr. poškodbe povzročene z ostrimi predmeti, zvijanje, stiskanje...)
- napake zaradi dejavnikov, ki so izven razumnega dosega garanta (npr. potres, poplava, požar, strela)
- brez potrjenega garancijskega lista s strani pooblaščenega serviser

Po poteku garancijskega roka je garant dolžan zagotoviti popravilo blaga proti plačilu tako, da servis opravlja sam ali ima sklenjeno pogodbo o servisiranju z drugo osebo.

**Garancija ne izključuje pravic potrošnika, ki izhajajo iz odgovornosti prodajalca za napake na blagu.**

SEKORTELO D.O.O.,

Model aparata: Yealink T3

Serijska številka: \_\_\_\_\_

Datum prodaje: \_\_\_\_\_

Žig in podpis:

  
Ribnik 8b, Trbovlje

**OPOZORILO!** Vaša naprava je vrhunski izdelek. Proizvajalec močno priporoča, da natančno preberete navodila za uporabo, priložene k izdelku.

Kratka navodila za uporabo služijo za osnovno orientacijo pri rokovanju s telefonskim aparatom. Pridrujemo si pravico do izboljšav in sprememb pri samem izdelku in navodilih za uporabo brez predhodne najave.

Uvoznik: Sekortel d.o.o., Podvine 36, Zagorje ob Savi

Za več informacij obiščite našo spletno stran <http://www.sekortel.eu>